

ISR-C002



**СТЕНД
ДЛЯ ПРОФИЛОМЕТРА
(стойка со столом)**

←INSIZE→

1 Обзор

Платформа ISR-C002-STAND является одним из основных приспособлений портативного измерителя шероховатости поверхности, применимая к измерителям шероховатости поверхности INSZIE ISR-C002/C300.

Стенд обеспечивает высокоточную измерительную платформу и систему подъема колонны, которая может легко регулировать инструмент, это может значительно снизить сложность измерения. Стенд особенно важно применять при измерении высокоточных деталей, эффект будет более наглядным. Продукт также подходит для тестера шероховатости других производителей, но необходимо изготовить специальную соединительную часть. Для специальных датчиков этот аксессуар должен использоваться для сложной точной настройки измерений.

Особенности:

- ◆ Маленький возвратный ход.
- ◆ Легкий и гибкий подъем вдоль платформы.
- ◆ Высокая точность позиционирования.

2 Обозначения частей

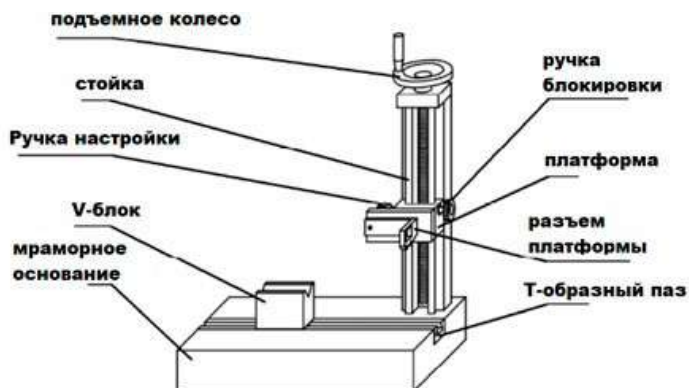

3 Платформа



4 Техническое обслуживание

1. Периодическая очистка и предотвращение ржавчины.
2. Не форсируйте боковое перемещение каретки.
3. Держитесь за мраморное основание, когда хотите переместить платформу, не двигайте платформу напрямую, это может привести к расшатыванию и ошибке позиционирования.

5 Технические параметры

1. Регулируемая высота: 300 ± 1 мм
2. Погрешность возврата: $\leq 1/6$ круга подъемного колеса
3. Размер: 400мм×250мм×70мм