



Устройство привязки инструмента по оси Z с магнитным основанием, 100 мм, 0.01 мм, модель DDQ100



ИНСТРУКЦИЯ ПО ПРИМЕНЕНИЮ

Как использовать:

1. Поверните нулевую ось для ПРОВЕРКИ;
2. Нажмите на плоскость до упора, малая стрелка укажет нулевое положение, и поверните ободок, чтобы большая стрелка указала нулевое положение;
3. Поверните нулевую ось для использования перед использованием;
4. Поместите устройство привязки инструментов на заготовку, поверните переключатель магнитного гнезда в положение "ВКЛ.", и инструмент медленно подается на поверхность устройства привязки инструментов так, чтобы большая и малая стрелки одновременно были на нуле, расстояние между инструментом и заготовкой составляет 100 мм.

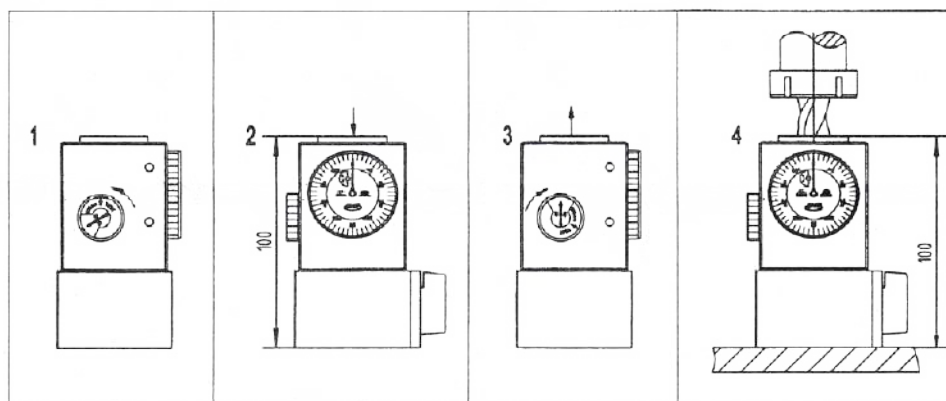

Меры предосторожности:

1. Чтобы лучше обеспечить точность, избегайте размещения данного изделия на необработанных шероховатых поверхностях при использовании данного изделия;
2. Чтобы лучше обеспечить точность, максимально используйте среднюю область поверхности инструмента при выравнивании нулевого положения и обработке;
3. Не приближайтесь к источнику тепла с температурой более 100°C во избежание размагничивания.

Номер изделия: _____

Дата проверки: _____

