

MN-INS-M01N-C/E



3520-75
НУТРОМЕР ЦИФРОВОЙ
МИКРОМЕТРИЧЕСКИЙ
ДВУХТОЧЕЧНЫЙ
50-75 ММ, 0.001 ММ

←INSIZE→

ИНСТРУКЦИЯ ПО ЭКСПЛУАТАЦИИ

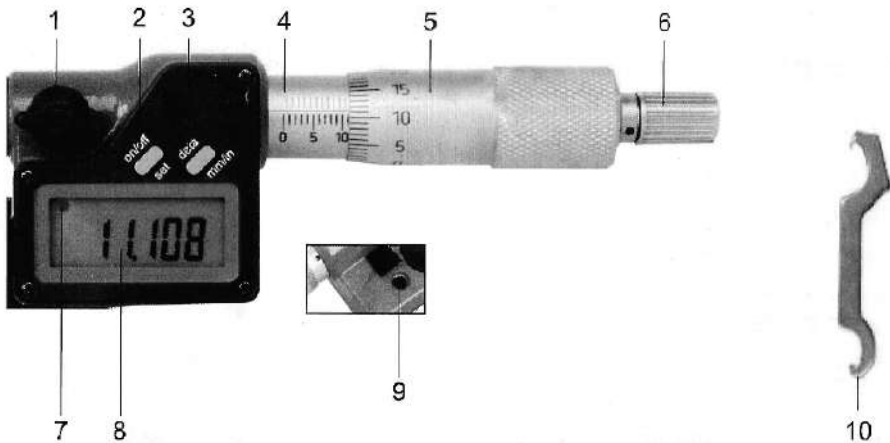

- | | |
|--|--|
| 1. Стопорный винт | 6. Трещотка с храповым механизмом |
| 2. Кнопка "on/off...set"
(вкл/выкл... установить) | 7. Световой индикатор вывода
данных |
| 3. Кнопка "data...mm/in" (данные... мм/дюйм) | 8. ЖК-дисплей |
| 4. Стебель | 9. Интерфейс вывода данных |
| 5. Фрикционный барабан | 10. Гаечный ключ |

1. Нутромер защищен от пыли и влаги (IP65).

2. Установка батарейки:

- Поверните крышку батарейного отсека против часовой стрелки с помощью гаечного ключа (рис. 1), затем снимите ее.
- Вставьте батарейку CR2032 в батарейный отсек, положительная сторона батарейки (+) должна быть обращена наружу (рис. 2).
- Установите крышку батарейного отсека на место и поверните по часовой стрелке, чтобы зафиксировать ее (рис. 3).



Рис. 1



Рис. 2

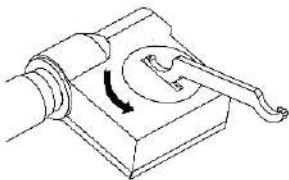

Рис. 3

3. Кнопки:

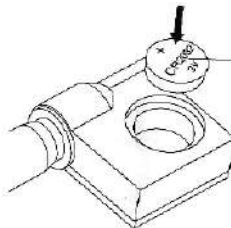
'on/off...set' (вкл/выкл... установить)

– короткое нажатие (<2 сек.): включение/ выключение питания.

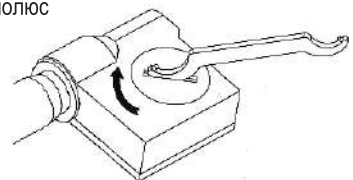
– длительное нажатие (>2 сек.): установить начальное значение в режиме абсолютного измерения.

data...mm/in (данные... мм/дюйм)

– короткое нажатие (<2 сек.): для передачи данных.

– длительное нажатие (>2 сек.): для преобразования метрических и дюймовых значений.

Световой сигнал вывода данных:

– при коротком нажатии data...mm/in красный индикатор мигает один раз.

4. Перед измерением:

а) Протрите измерительные поверхности нутромера и измеряемой детали чистой мягкой тканью.

б) Проверьте нулевое положение нутромера.

На расстоянии 0-25 мм/0-1" поверните фрикционный барабан. Когда две измерительные поверхности вот-вот соприкоснутся, поверните трещотку, чтобы они полностью соприкоснулись, затем продолжительно нажмите кнопку "on/off...set" для установки нуля. Для других диапазонов следите за тем, чтобы концы установочной меры полностью соприкасались с измерительными поверхностями нутромера, затем продолжительно нажимайте кнопку "on/off...set" для установки нуля.

Если нулевая отметка на фрикционном барабане в данный момент не совпадает с продольной отметкой на стебле, необходимо затянуть стопорный винт и с помощью гаечного ключа слегка повернуть стебель (рис. 4), чтобы обнулить показания. Нутромер следует регулярно проверять, чтобы убедиться в правильности установки начальных показаний.

5. Во время измерения сначала дайте пятке соприкоснуться с измеряемой деталью, затем поверните фрикционный барабан или трещотку. Когда измерительные поверхности находятся близко к измеряемой детали, но не соприкасаются с ней, поверните трещотку (в это время не вращайте фрикционный барабан, это может повредить внутреннюю прецизионную резьбу). Смотрите результат после того как услышите щелчок.

Внимание: Если измерительные поверхности расположены близко друг к другу, не прилагайте чрезмерных усилий для поворота трещотки, так как это приведет к неточным результатам и может повредить внутреннюю прецизионную резьбу.



Рис. 4

6. Дополнительные аксессуары: кабель для вывода данных (7315-31, 7302-31).

7. Автоматическое отключение питания примерно через 20 минут. Нажмите любую кнопку или поверните фрикционный барабан, чтобы включить нутромер.

8. Батарейку можно использовать в течение полугода. Если на дисплее отображается символ батарейки, или цифры размыты, значит, заряд батарейки слишком низкий, замените ее. Если при нажатии кнопок или вращении фрикционного барабана цифры не меняются, выньте батарейку и установите ее на место через 1 минуту. Извлеките батарейку, если нутромер не используется в течение длительного времени.

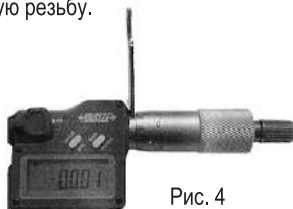
9. Рабочая температура 0-40°C/32-104°F.